



05939

INTERFACCIA TELECAMERA ANTERIORE/POSTERIORE FRONT/REAR CAMERA INTERFACE



FORD

Sistema/System SYN3 TOUCH

C-Max,
Ecosport >2018,
Focus 2018>,
Kuga >2020,
Mondeo 2016>,
Ranger,
S-Max.

Istruzioni di montaggio **IT**

Installation instructions **EN**

Instructions de montage **FR**

Montageanleitung **DE**

Instrucciones para el montaje **ES**

Utilizzo • Use • Utilisation • Nutzung • Utilizo

IT -Dispositivo che permette di collegare una telecamera universale anteriore e/o posteriore (mirror) al monitor originale della auto.

EN - Device which allows to connect a universal front and/or rear camera (mirror) to the original monitor of the vehicle.

FR -Appareil permettant le branchement d'une caméra universelle avant et / ou arrière (mirror) à l'écran d'origine de la voiture. Il est possible d'installer la caméra seulement à la présence de la caméra de recul.

DE -Gerät zum Anschluss einer universalen vorne und / oder hinten Kamera (mirror) zum Originalmonitor des Fahrzeugs.

ES - Dispositivo que permite de conectar una cámara delantero y / o trasero universal (mirror) al monitor original del vehículo.

Compatibilità • Compatibility • Compatibilité • Kompatibilität • Compatibilidad

FORD Sistema/System SYN3 TOUCH

C-Max, Ecosport >2018, Focus 2018>, Kuga >2020, Mondeo 2016>, Ranger, S-Max.

Programmazione • Programming • Programmation • Einstellung SWITCH

IT - Impostare i commutatori con il connettore di alimentazione della centralina non collegato. (Spenta)

EN - Set the switches with the power connector of the control unit disconnected. (OFF)

FR - Régler les interrupteurs avec le connecteur d'alimentation du boîtier de commande débranché. (ÉTEINTE)

DE - Stellen Sie die Schalter ein, indem der Stecker der Steuereinheit getrennt ist. (AUSGESCHALTET)

ES - Ajustar los conmutadores con el conector de alimentación desconectado. (APAGADA)

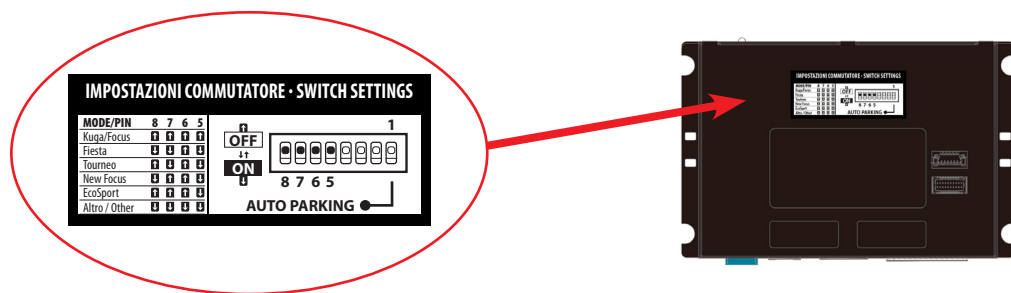

MODELLI AUTO - CAR MODELS - MODÈLES DE VOITURE - AUTOMODELLE - MODELOS DE COCHE

Car Model	8	7	6	5	4	3	2	1
Kuga/Focus	OFF	OFF	OFF	OFF				
Fiesta	ON	ON	OFF	ON				
Tourneo	OFF	ON	OFF	ON				
New Focus	ON	OFF	OFF	ON				
Puma / Ecosport	OFF	OFF	OFF	ON				
Altro / Other	ON	ON	ON	ON				

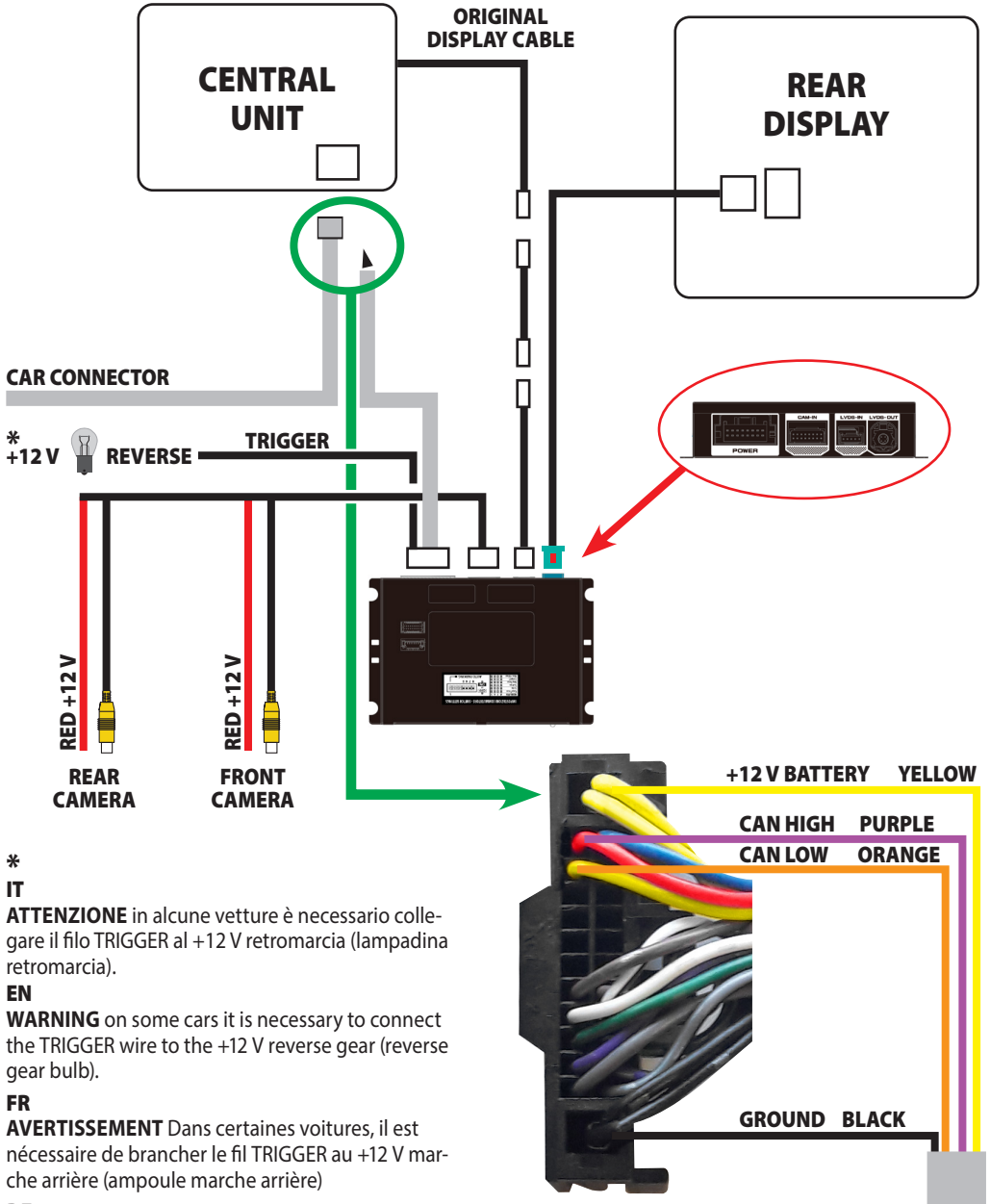

*

IT

ATTENZIONE in alcune vetture è necessario collegare il filo TRIGGER al +12 V retromarcia (lampadina retromarcia).

EN

WARNING on some cars it is necessary to connect the TRIGGER wire to the +12 V reverse gear (reverse gear bulb).

FR

AVERTISSEMENT Dans certaines voitures, il est nécessaire de brancher le fil TRIGGER au +12 V marche arrière (ampoule marche arrière)

DE

WARNUNG Bei einigen Fahrzeugen ist das TRIGGER-Kabel an die +12 V Rückwärtsfahrt (Rückfahrcheinwerfer) anzuschließen.

ES

ATENCIÓN en algunos coches es necesario conectar el cable TRIGGER a +12 V marcha atrás (positivo bombilla marcha atrás).

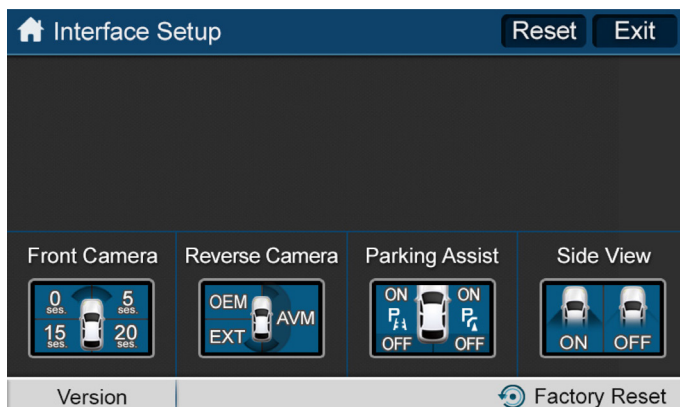

IT - Impostazioni interfaccia

- 1- Premere il tasto SOUND per 3 sec per attivare il menu della centralina
- 2 - Selezionare le funzioni mediante il touch-screen della vettura

EN - Interface settings

- 1- Press the SOUND key for 3 seconds to activate the menu of the control unit.
- 2 - Select the functions using the vehicle's touch screen

FR - Réglages de l'interface

- 1 - Appuyer sur la touche SOUND pendant 3 secondes pour activer le menu du boîtier de contrôle.
- 2 - Sélectionner les fonctions moyennant l'écran tactile du véhicule

DE - Interface-Einstellungen

- 1 - Drücken Sie die SOUND-Taste für 3 Sekunden, um das Menü der Steuereinheit zu aktivieren.
- 2 - Auswahl der Funktionen über den Touchscreen des Fahrzeugs.

ES - Ajuste interface

- 1 - Pulsar la tecla SOUND durante 3 s para activar el menú de la centralita
- 2 - Seleccionar las funciones mediante la pantalla táctil.

